

 **PÜSCHEL**
AUTOMATISIERUNGSSYSTEME

STASTO
AUTOMATION

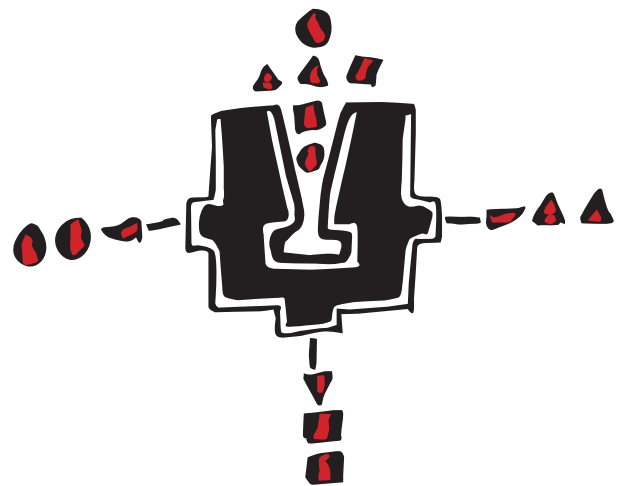

**Zuführtechnik
Podávací technika**

Linearschwingförderer LF Lineární vibrační podavače LF

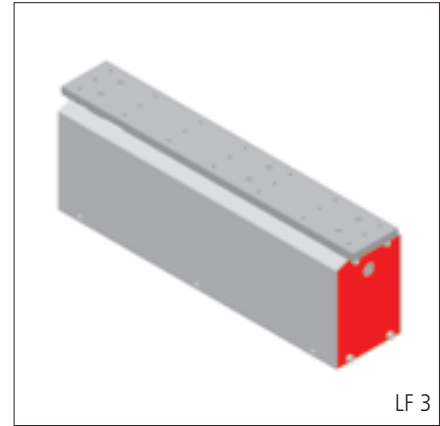
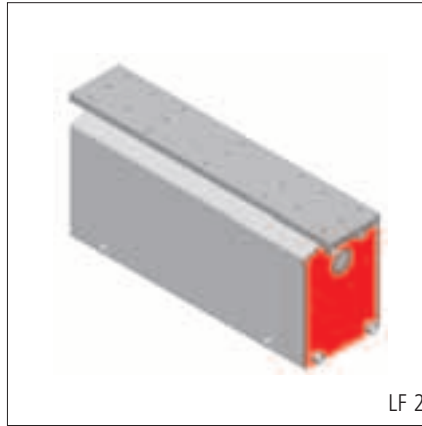
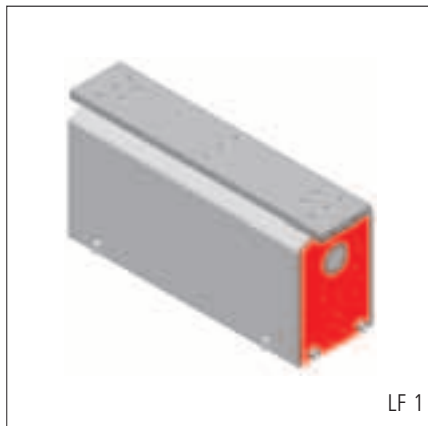

Jahrzehntelange Erfahrungen im Bereich der Zubringetechnik haben Linearschwingförderer entstehen lassen, die eine optimale Lösung für Zuführaufgaben von technischen Schüttgütern (Massenteilen) darstellen.

Die Linearschwingförderer garantieren kontinuierlichen, wartungsfreien Lauf.

Funktion

- Schwingförderer sind mit elektromagnetischen Schwingantrieben ausgerüstet
- durch werkstückspezifische Zuführstrecken werden die Teile lagerichtig zugeführt

Vorteile

- niedriger Schalldruckpegel
- geringer Energiebedarf
- montagesicher
- schnelle und präzise Zuführung der Teile
- wartungsfreier Schwingantrieb

Optional

- Steuergerät ZEG, ZSG
- Anschlusskabel AK

Desítky let zkušeností v oblasti podávací techniky vedly ke vzniku lineárních vibračních podavačů, které představují optimální řešení úloh v oblasti podávání a zásobování drobnými dílci.

Lineární vibrační podavače poskytují záruku kontinuálního provozu bez nároků na údržbu.

Funkce

- podávací dopravníky s elektromagnetickým vibračním pohonem
- možnost podávání dílců v požadované poloze díky variabilitě specifického provedení dráhy podavače

Výhody

- nízká úroveň provozní hlučnosti
- malá spotřeba energie
- jednoduchá montáž
- rychlá doprava a přesné podávání dopravovaných dílců
- vibrační pohon nevyžadující údržbu

Na přání

- řídicí a regulační jednotka ZEG, ZSG
- připojovací kabel AK

Linearschwingförderer LF 1

Lineární vibrační podavače LF 1

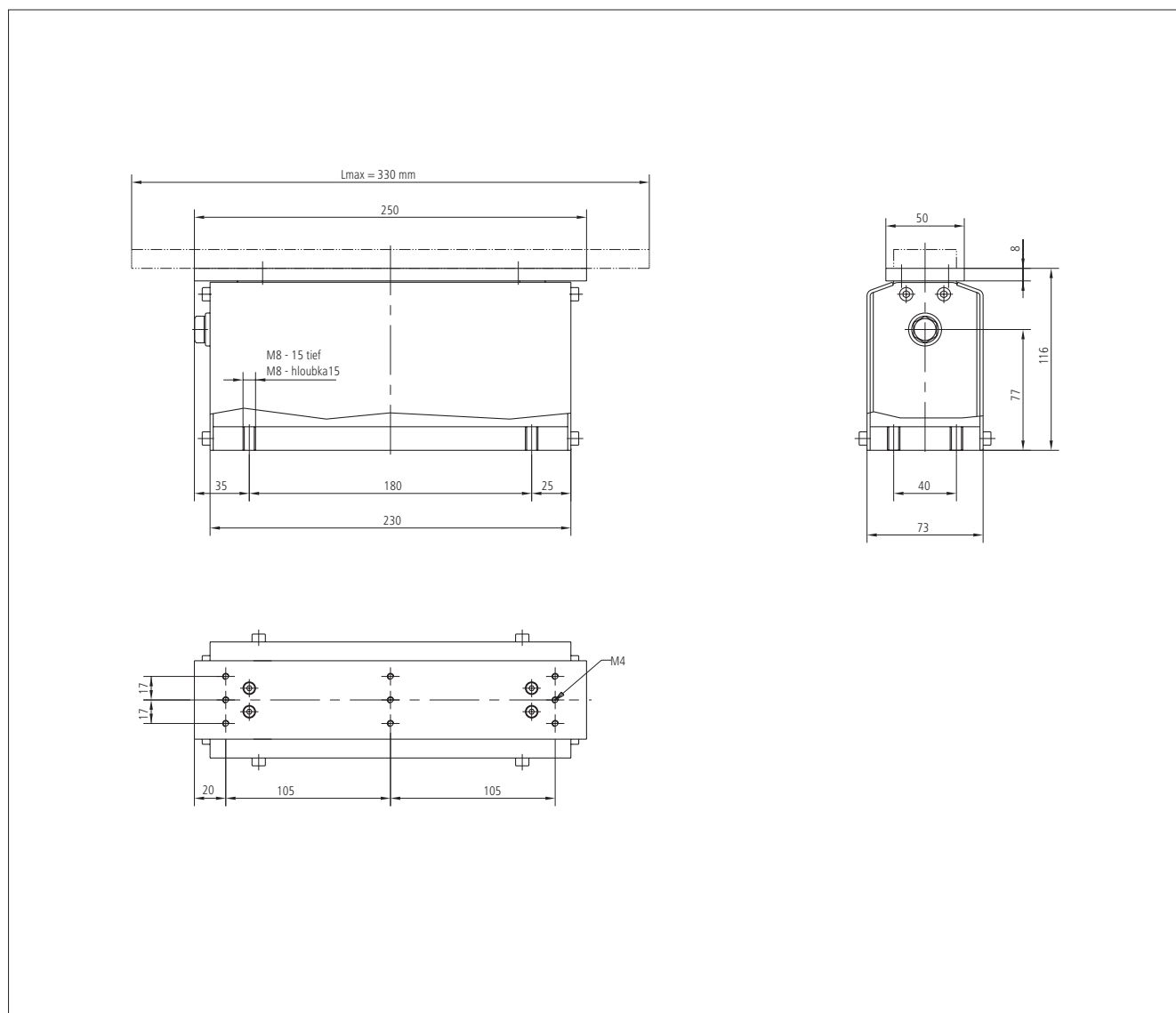

Technische Daten

Anschlussspannung	230 V/50 Hz (110V/60 Hz auf Anfrage)
Lackierung	RAL 7030 steingrau
Verkleidung	(Längsseiten) Aluminium natur
Fördergeschwindigkeit	0...8 m/min
Leistungsaufnahme	70 VA
Schienengewicht	1,2 kg

Technické údaje

Připojovací napětí	230 V/50 Hz (110 V/60 Hz na přání)
Barva	RAL 7030 šedá kamenná
Obložení	(podélné strany) přírodní hliník
Rychlost dopravníku	0...8 m/min
Příkon	70 VA
Hmotnost lišty	1,2 kg

Zubehör	Steuergerät	Anschlusskabel	Příslušenství	Řídící jednotka	Připojovací kabel
LF 1	ZEG 6A / ZSG 6A	AK 2	LF 1	ZEG 6A / ZSG 6A	AK 2

Bestellangaben

Bestellnummer	Bezeichnung
S-9310-01-000-4	Linearschwingförderer LF 1

Specifikace objednávky

Objednací číslo	Název
S-9310-01-000-4	Lineární vibrační podavač LF 1

Linearschwingförderer LF 2

Lineární vibrační podavače LF 2

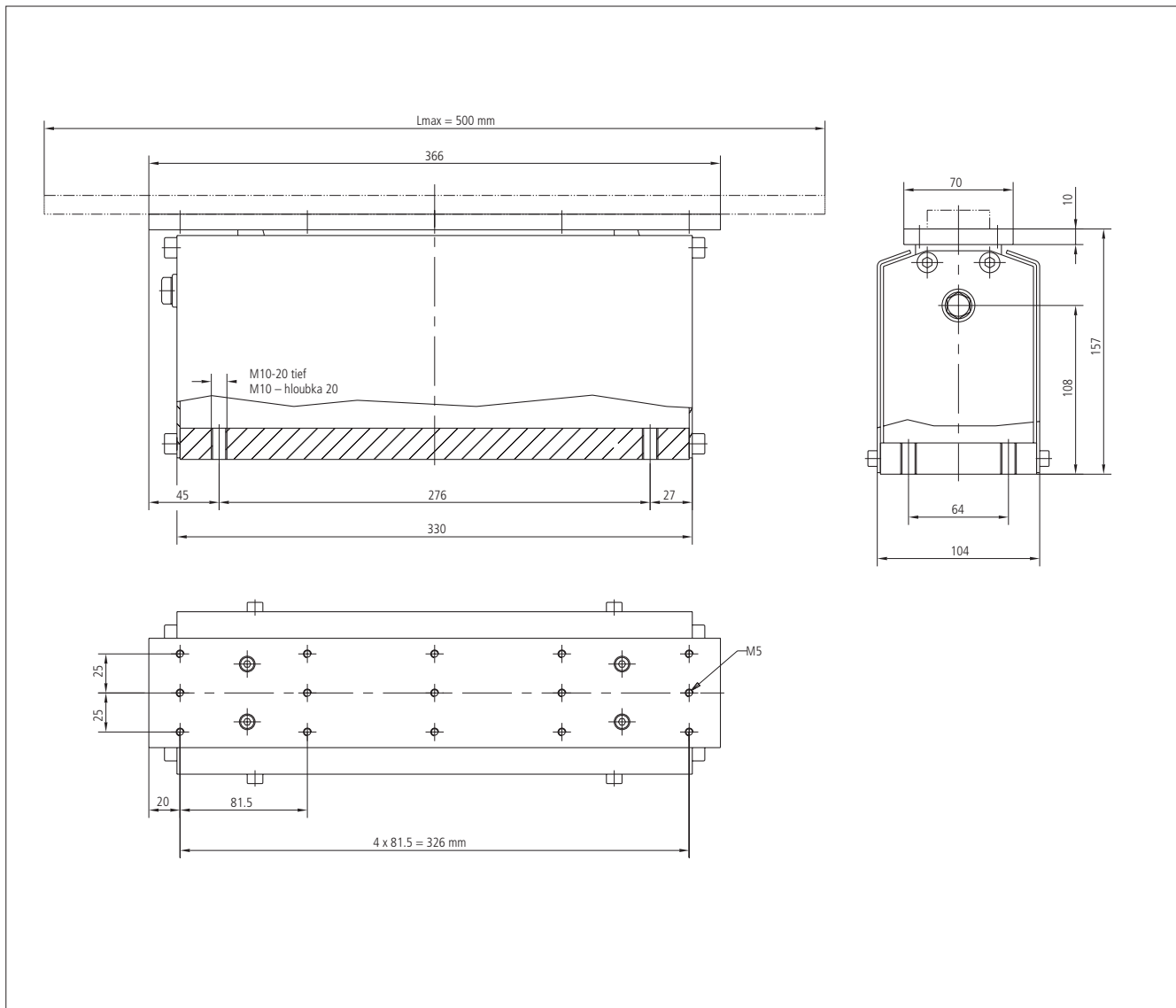

Technische Daten

Anschlussspannung	230 V/50 Hz (110V/60 Hz auf Anfrage)
Anschlusskabel	ca. 2 m, mit vierpoligem Hartingstecker*
Lackierung	RAL 7030 steingrau
Verkleidung	(Längsseiten) Aluminium natur
Fördergeschwindigkeit	0...8 m/min
Leistungsaufnahme	136 VA
Schienengewicht	3,0 kg

*passend zum PÜSCHEL-Steuergerät

Technické údaje

Připojovací napětí	230 V/50 Hz (110 V/60 Hz na přání)
Připojovací kabel	cca 2 m s čtyřpól.konektorem Harting*
Barva	RAL 7030 šedá kamenná
Obložení	(dlouhé strany) přírodní hliník
Rychlost dopravníku	0...8 m/min
Příkon	136 VA
Hmotnost lišty	3,0 kg

* vhodný pro řídicí jednotku PÜSCHEL

Zubehör	Steuergerät	Anschlusskabel	Příslušenství	Řídicí jednotka	Připojovací kabel
LF 2	ZEG 6A / ZSG 6A	AK 2	LF 2	ZEG 6A / ZSG 6A	AK 2

Bestellangaben

Bestellnummer	Bezeichnung
S-9310-03-000-4	Linearschwingförderer LF 2

Specifikace objednávky

Objednáací číslo	Název
S-9310-03-000-4	Lineární vibrační podavač LF 2

Linearschwingförderer LF 3

Lineární vibrační podavače LF 3

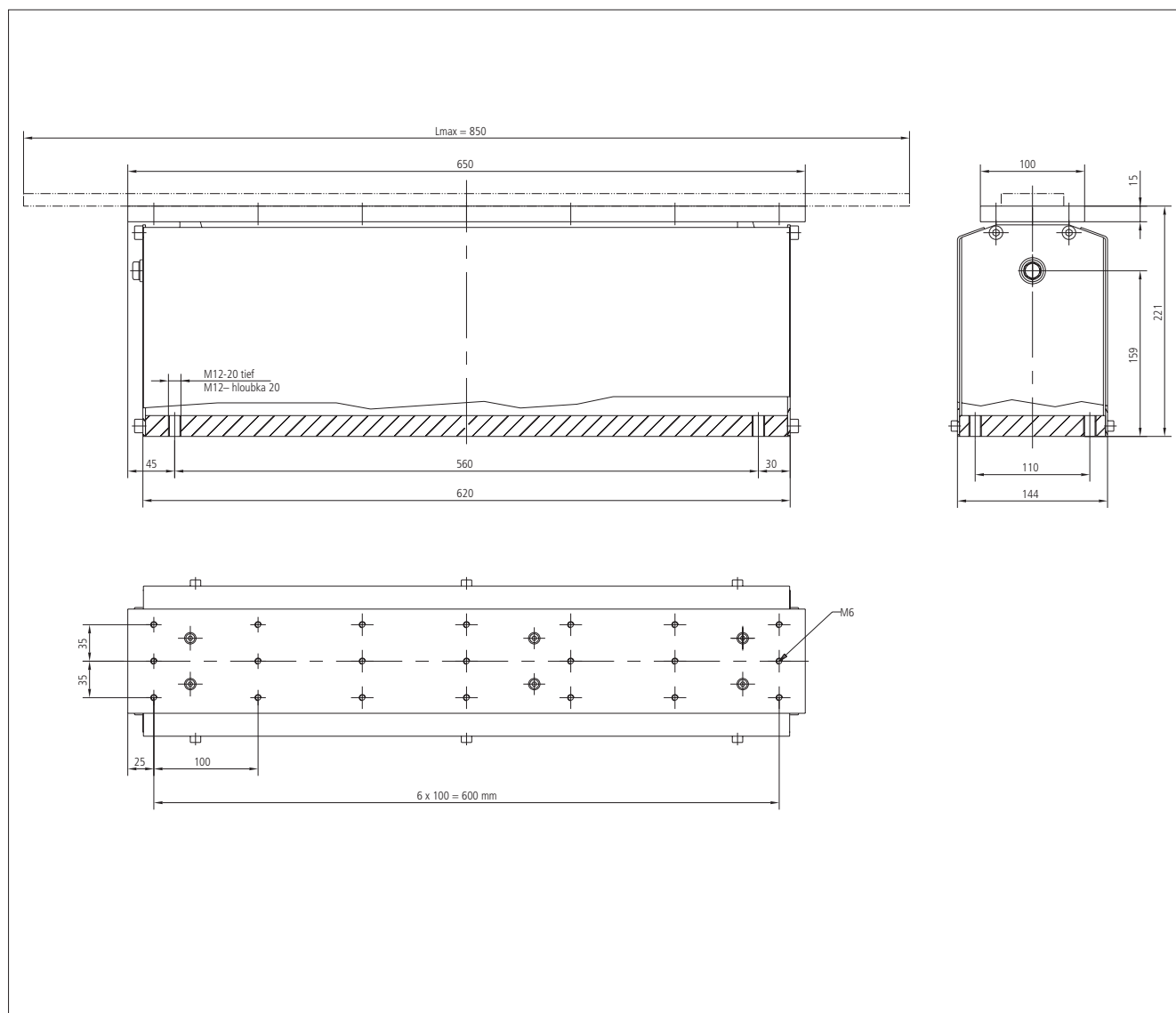

Technische Daten

Anschlussspannung	230 V/50 Hz (110V/60 Hz auf Anfrage)
Lackierung	RAL 7030 steingrau
Verkleidung	(Längsseiten) Aluminium natur
Fördergeschwindigkeit	0...8 m/min
Leistungsaufnahme	564 VA
Schienengewicht	10,0 kg

Technické údaje

Připojovací napětí	230 V/50 Hz (110 V/60 Hz na přání)
Barva	RAL 7030 šedá kamenná
Obložení	(podélné strany) přírodní hliník
Rychlost dopravníku	0...8 m/min
Příkon	564 VA
Hmotnost lišty	10,0 kg

Zubehör

Steuergerät

Anschlusskabel

Příslušenství

Řídící jednotka

Připojovací kabel

LF 3

ZEG 6A / ZSG 6A

AK 2

LF 3

ZEG 6A / ZSG 6A

AK 2

Bestellangaben

Bestellnummer	Bezeichnung
S-9310-05-000-4	Linearschwingförderer LF 3

Specifikace objednávky

Objednací číslo	Název
S-9310-05-000-4	Lineární vibrační podavač LF 3

Linearschwingförderer LF

Lineární vibrační podavače LF

