

Kulové minikohouty z mosazi, G1/4" až G1/2" typ 3830, 3831, 3837, 3730, 3731, 3860, 3861, 3867

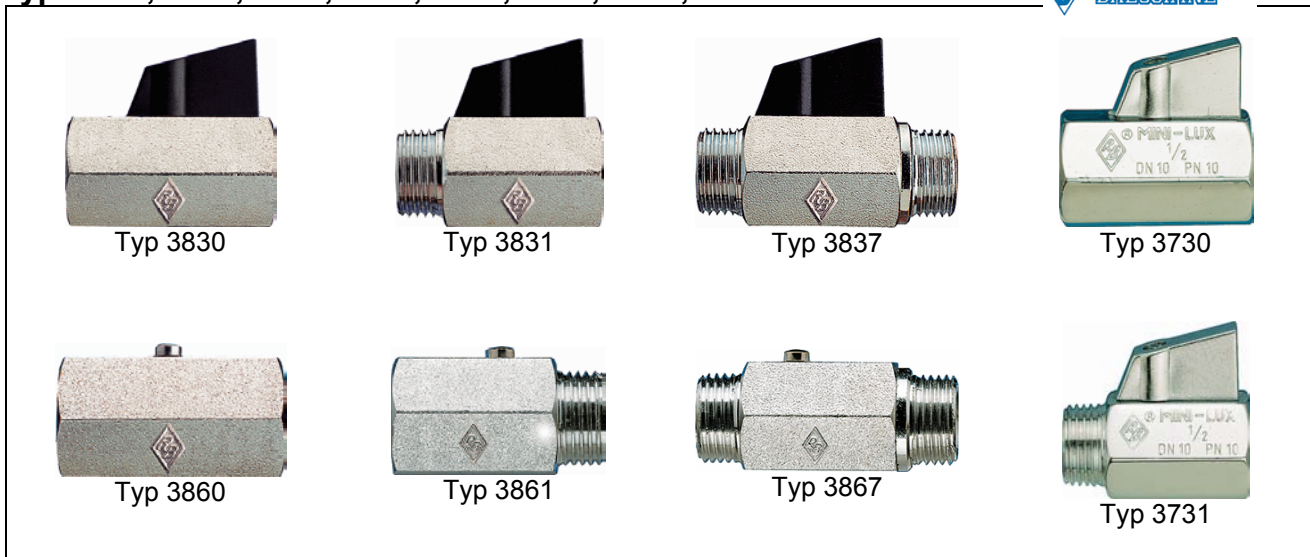

Technické údaje:

Konstrukce	Průběžný kulový kohout s plovoucí koulí, PN10
Závitové připojení	Odpovídá ISO 228/1
Provozní tlak	Podtlak max. 10^{-3} Torr až PN dle tabulky
Teplota média	-20° až +90°C
Ovládání	Otočením páčky o 90°
Materiál	Pouzdro chromovaná mosaz Ms 58, koule tvrdě chromovaná mosaz Ms58, těsnění koule PTFE, těsnění hřídele NBR, ovládací páčka sklolaminát (ABS) nebo chromovaný ABS
Montáž	Vestavbou do pevného trubního vedení
Montážní poloha	Libovolná

Rozměry :

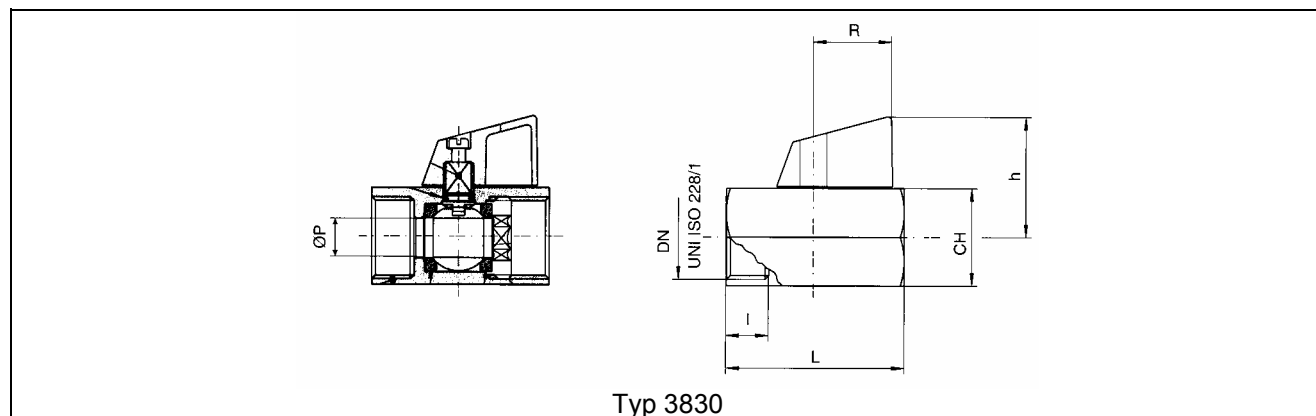

Typ 3830

Typ 3830, vnitřní závit, pískované provedení

DN [palců]	DN [mm]	P	CH	h	l	L	R	PN	Kv-hodnota [m ³ /h]	Hmot. [cca kg]
1/4"	8	8	21	29	10	41	20,5	10	4,3	0,10
3/8"	10	8	21	29	10	41	20,5	10	2,7	0,09
1/2"	15	10	25	31	11	46	20,5	10	5,4	0,13

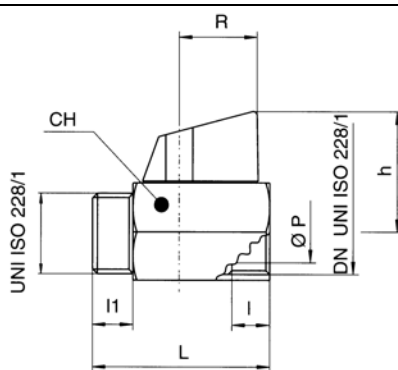

Typ 3831

Typ 3831, vnitřní-vnější závit, pískované provedení

DN [palců]	DN [mm]	P	CH	h	l1	l	L	R	PN	Kv-hodnota [m ³ /h]	Hmot. [cca kg]
1/4"	8	8	21	29	10	10	41	20,5	10	4,3	0,08
3/8"	10	8	21	29	10	10	41	20,5	10	2,7	0,08
1/2"	15	10	25	31	11	11	46	20,5	10	5,4	0,12

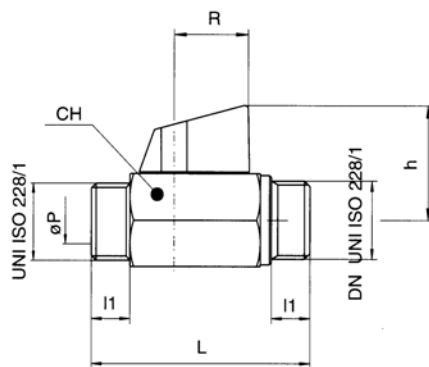

Typ 3837

Typ 3837, vnější závit, pískované provedení

DN [palců]	DN [mm]	P	CH	h	l1	L	R	PN	Kv-hodnota [m ³ /h]	Hmot. [cca kg]
1/4"	8	8	21	29	10	53	20,5	10	4,3	0,10
3/8"	10	8	21	29	10	53	20,5	10	2,7	0,10
1/2"	15	10	25	31	11	59,5	20,5	10	5,4	0,16

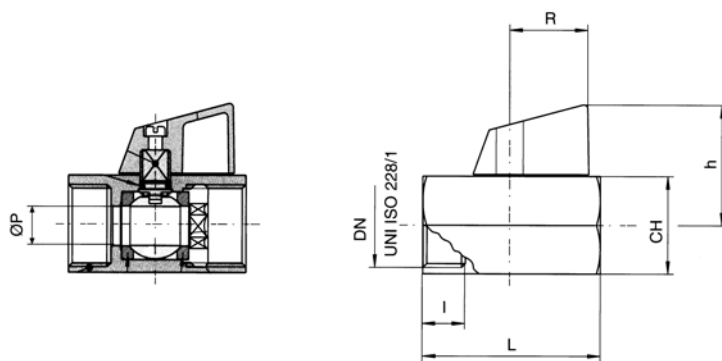

Typ 3730

Typ 3730, vnitřní závit, leštěné provedení

DN [palců]	DN [mm]	P	CH	h	l	L	R	PN	Kv-hodnota [m ³ /h]	Hmot. [cca kg]
1/4"	8	8	21	29	10	41	20,5	10	4,3	0,10
3/8"	10	8	21	29	10	41	20,5	10	2,7	0,10
1/2"	15	10	25	31	11	46	20,5	10	5,4	0,13

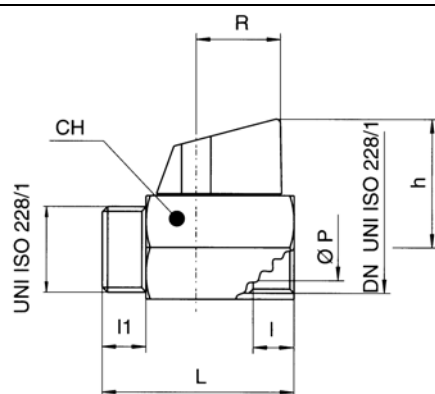

Typ 3731

Typ 3731, vnitřní-vnější závit, leštěné provedení

DN [palců]	DN [mm]	P	CH	h	l1	l	L	R	PN	Kv-hodnota [m ³ /h]	Hmot. [cca kg]
1/4"	8	8	21	29	10	10	41	20,5	10	4,3	0,08
3/8"	10	8	21	29	10	10	41	20,5	10	2,7	0,08
1/2"	15	10	25	31	11	11	46	20,5	10	5,4	0,12

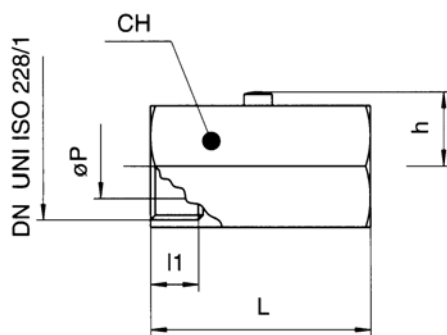

Typ 3860

Typ 3860, vnitřní závit, pískované provedení, ovládání šroubovákem

DN [palců]	DN [mm]	P	CH	h	l	L	PN	Kv-hodnota [m ³ /h]	Hmot. [cca kg]
1/4"	8	8	21	13,8	10	41	10	4,3	0,09
3/8"	10	8	21	13,8	10	41	10	2,7	0,08
1/2"	15	10	25	15,8	11	46	10	5,4	0,12

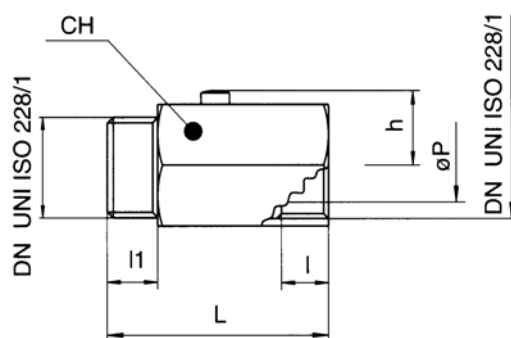

Typ 3861

Typ 3861, vnitřní-vnější závit, pískované provedení, ovládání šroubovákem.

DN [palců]	DN [mm]	P	CH	h	l1	l	L	PN	Kv-hodnota [m ³ /h]	Hmot. [cca kg]
1/4"	8	8	21	13,8	10	10	41	10	4,3	0,08
3/8"	10	8	21	13,8	10	10	41	10	2,7	0,08
1/2"	15	10	25	15,8	11	11	46	10	5,4	0,12

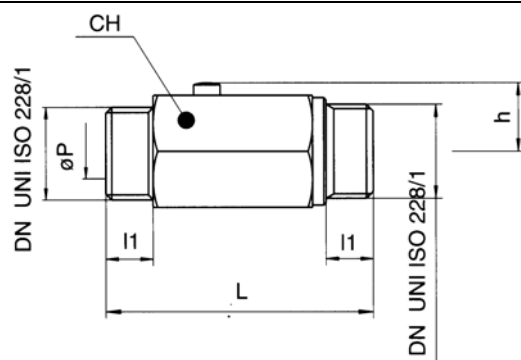

Typ 3867

Typ 3867, vnější závit, pískované provedení, ovládání šroubovákem

DN [palců]	DN [mm]	P	CH	h	l1	L	PN	Kv-hodnota [m ³ /h]	Hmot. [cca kg]
1/4"	8	8	21	13,8	10	53	10	4,3	0,09
3/8"	10	8	21	13,8	10	53	10	2,7	0,10
1/2"	15	10	25	15,8	11	59,5	10	5,4	0,15

STASTO Automation s.r.o.
K Náklí 512
CZ-257 41 Týnec nad Sázavou

Tel 317 701 700, 317 701 834
Fax 317 701 701
E-Mail stasto@stasto.cz
www.stasto.cz