

 **PÜSCHEL**
AUTOMATISIERUNGSSYSTEME

STASTO
AUTOMATION



Handhabungstechnik
Handling technology

Pneumatische Handhabungsgeräte HVE

Pneumatické manipulátory HVE

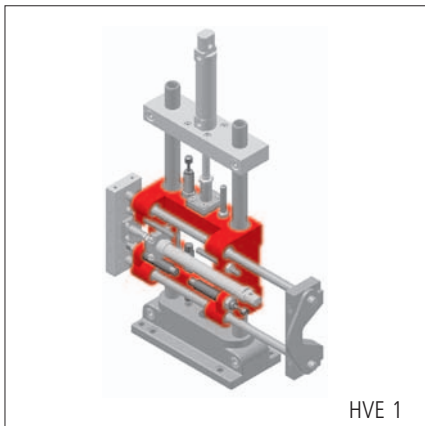

HVE 1

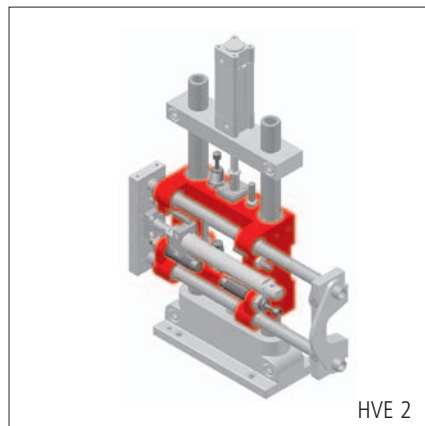

HVE 2

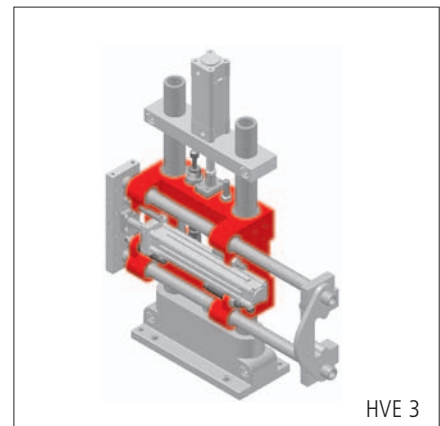

HVE 3

Die pneumatischen Handhabungsgeräte mit zwei Freiheitsgraden sind Standardmodule zur Automatisierung von Übergabefunktionen.

Es gibt mehrere achsbezogene Standardhübe. Die Einheiten sind mit Endlagendämpfungen und Positionsabfragen der Endposition ausrüstbar.

Die Ausbildung des Kreuzkopfes ermöglicht einerseits die Bauform mit einem Standfuß wie auch bei größeren Fahrwegen und höheren Handlinggewichten die Bauform als Portal.

Funktion

- pneumatisch verfahrbar in zwei Achsen
- über Präzisionselemente geführt
- mechanisch einstellbare Hübe mit Grob- und Feinjustierung

Vorteile

- kompaktes Modulsystem, mit zwei Freiheitsgraden als Kreuzkopf statt einer Kombination aus zwei Lineareinheiten
- beliebige Einbaulagen
- modulare Bauweise ermöglicht universellsten, funktionsgerechten Einsatz, sowohl als Standfuß als auch als Portallösung
- hohe reproduzierbare Genauigkeit
- optimales Führungsverhältnis
- höchste Präzision

Lieferumfang

- HVE
Achse 1
Achse 2
2 pneumatische Zylinder, Fabrikat Festo
- HVE-Portal
Achse 1
Achse 2
2 pneumatische Zylinder, Fabrikat Festo
2 Horizontalwellen, Länge= A_{min}
2 Stativrohre, Länge= H_{min}
2 Tischständer F

Optional

- Endlagendämpfungen
- Positionsabfragen

Pneumatické podavače se dvěma stupni volnosti jsou standardní moduly automatizovaných systémů převážně pro plnění předávací funkce.

Nabízí více variant standardních zdvihů ve směru os. Podavače mohou být snadno osazeny tluměními.

- vysoká opakovaná přesnost pohybů
- optimální poměry vedení
- maximální přesnost

Rozsah dodávky

- HVE
osa 1
osa 2
2 pneumatické válce
- HVE-portálový
osa 1
osa 2
2 pneumatické válce
2 horizontální hřídele délky $H_{m??}$
2 standardní trubice délky H_{min}
2 stojany F

Na přání

- tlumení koncových poloh
- snímání pozice

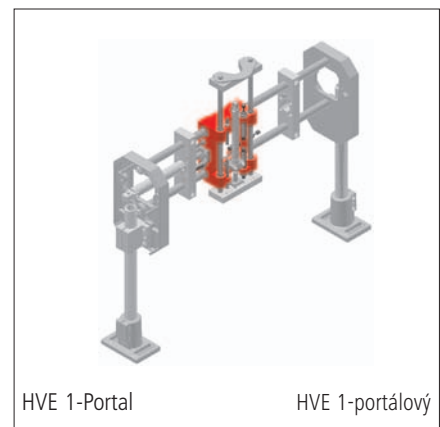

HVE 1-Portal

HVE 1-portálový

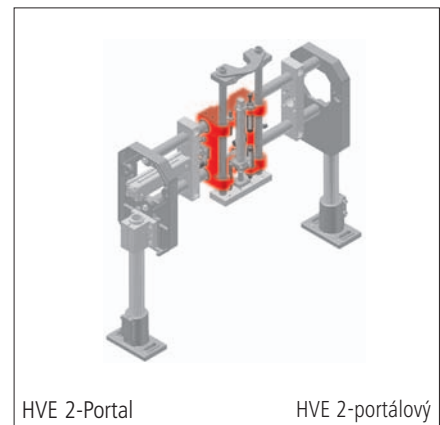

HVE 2-Portal

HVE 2-portálový

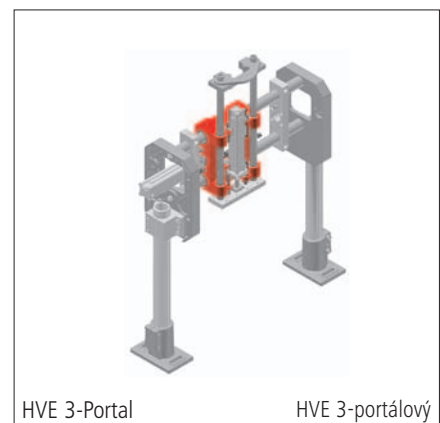

HVE 3-Portal

HVE 3-portálový

Pneumatische Handhabungsgeräte HVE 1

Pneumatické manipulátory HVE 1

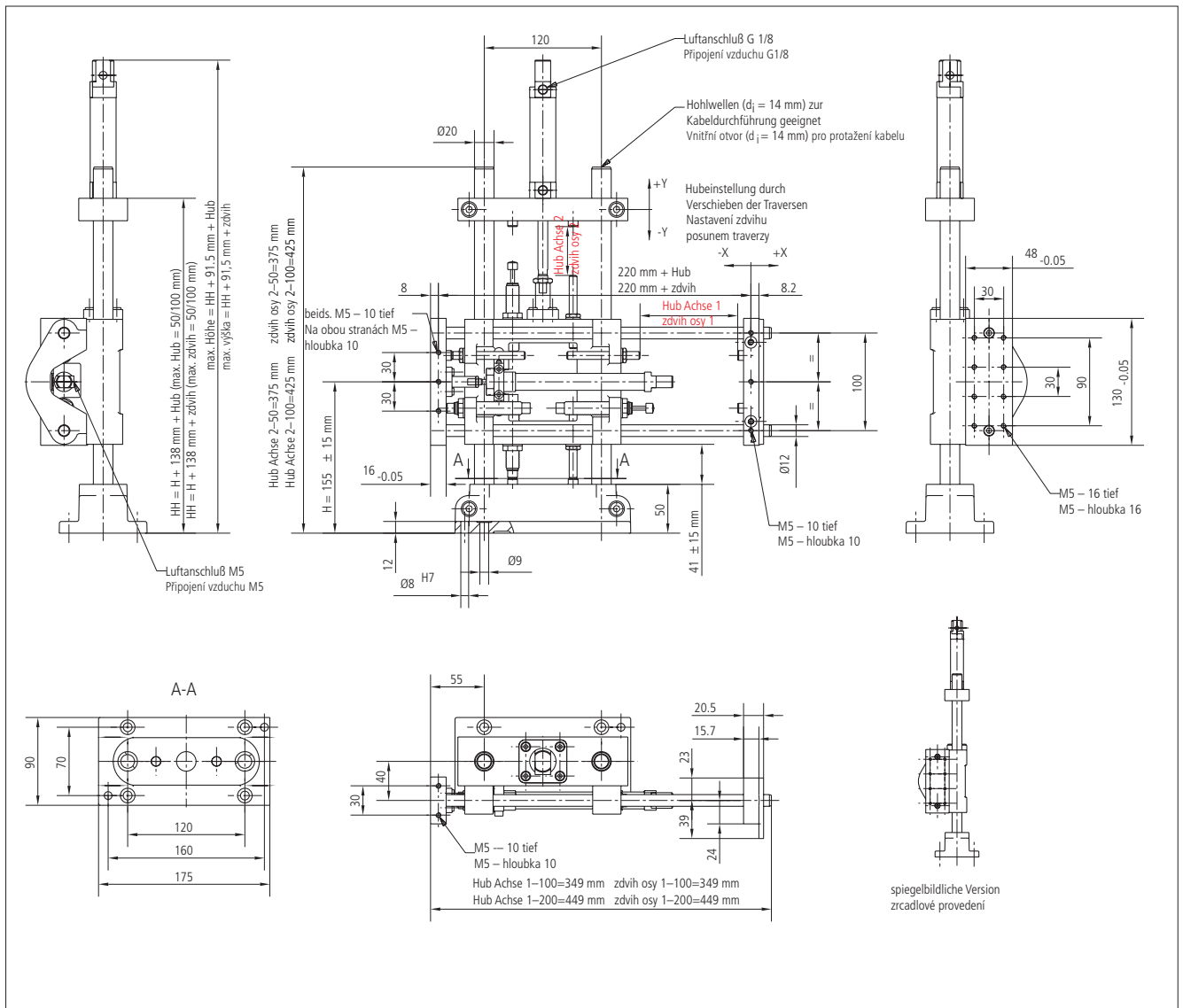

Technische Daten

Antriebe	doppelt wirkende Zylinder
Betriebsdruck	3...6 bar
Wiederholgenauigkeit ca.	0,02 mm
empfohlene max. Taktzahl (abhängig von der Anwendung)	35 Takte/min
Eigengewicht	5,9 kg
Max. anzuhängende Masse (an Frontplatte, in allen Einbaulagen)	3,0 kg

Zubehör	Endlagendämpfungen	Positionsabfragen
HVE 1 Achse 1	ED 2	PA 2
HVE 1 Achse 2	ED 2	PA 4

Bestellangaben

Bestellnummer	Bezeichnung	Bemerkung
Handling HVE 1–Achse 1–Achse 2		
S-9322-10-001-4	Handling HVE 1-100-50	
S-9322-10-002-4	Handling HVE 1-100-100	
S-9322-10-003-4	Handling HVE 1-200-50	
S-9322-10-004-4	Handling HVE 1-200-100	
S-9322-10-101-4	Handling HVE 1-100-50-S	spiegelbildliche Version
S-9322-10-102-4	Handling HVE 1-100-100-S	spiegelbildliche Version
S-9322-10-103-4	Handling HVE 1-200-50-S	spiegelbildliche Version
S-9322-10-104-4	Handling HVE 1-200-100-S	spiegelbildliche Version

Technické údaje

Pohon	dvoučinný válec
Provozní tlak	3...6 barů
Opakovaná přesnost cca	0,02 mm
Doporučený max. počet taktů (v závislosti na aplikaci)	35 taktů/min
Hmotnost	5,9 kg
Max. zatížení (na čelní desku, v libovolné poloze)	3,0 kg

Příslušenství	Tlumení koncových poloh	Snímání pozice
HVE 1 osa 1	ED 2	PA 2
HVE 1 osa 2	ED 2	PA 4

Specifikace objednávky

Objednací číslo	Název	Poznámka
Manipulátor HVE 1–osa 1–osa 2		
S-9322-10-001-4	Manipulátor HVE 1-100-50	
S-9322-10-002-4	Manipulátor HVE 1-100-100	
S-9322-10-003-4	Manipulátor HVE 1-200-50	
S-9322-10-004-4	Manipulátor HVE 1-200-100	
S-9322-10-101-4	Manipulátor HVE 1-100-50-S	Zrcadlové provedení
S-9322-10-102-4	Manipulátor HVE 1-100-100-S	Zrcadlové provedení
S-9322-10-103-4	Manipulátor HVE 1-200-50-S	Zrcadlové provedení
S-9322-10-104-4	Manipulátor HVE 1-200-100-S	Zrcadlové provedení

Pneumatische Handhabungsgeräte HVE 2

Pneumatické manipulátory HVE 2

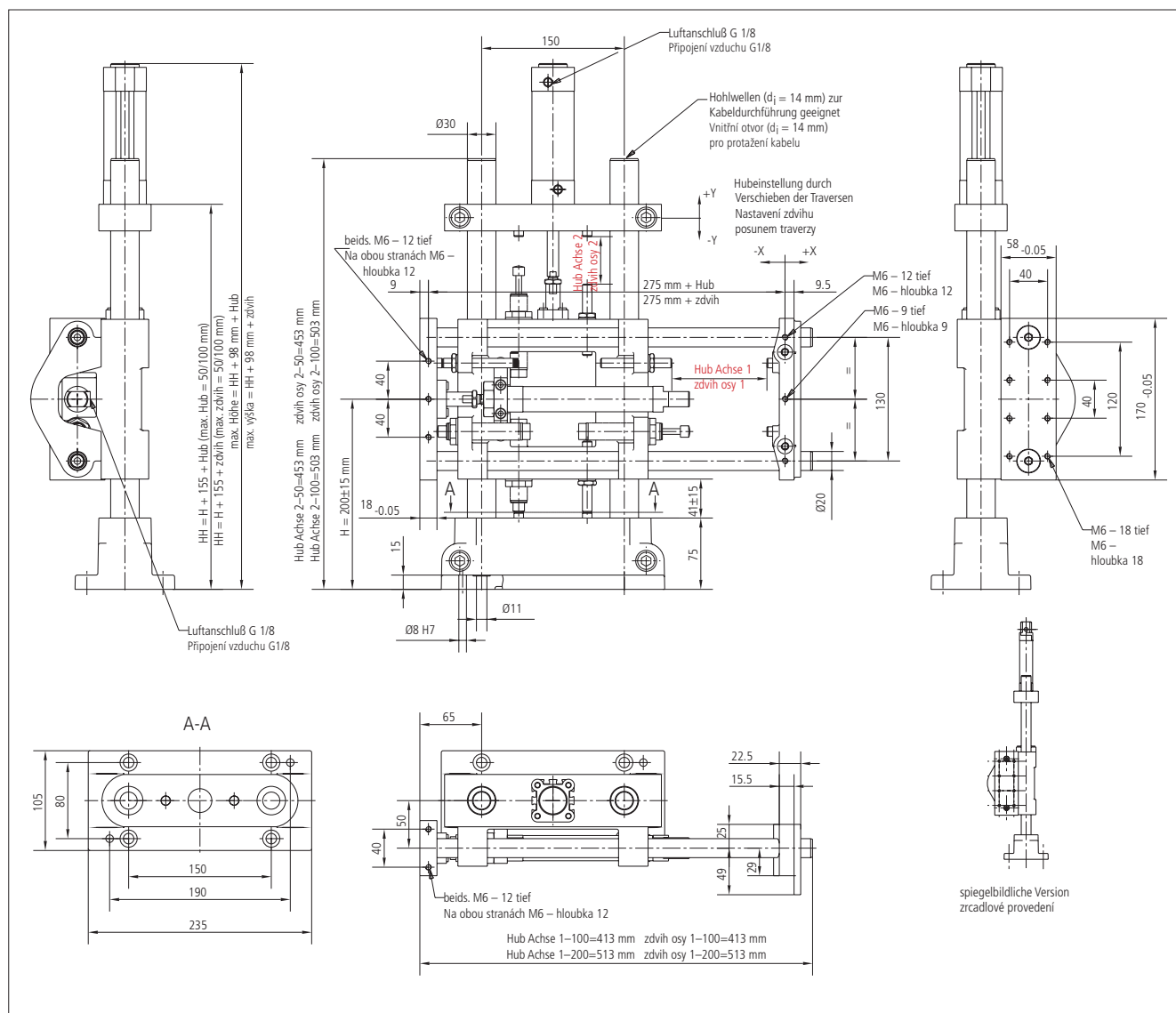

Technische Daten

Antriebe	doppelt wirkende Zylinder
Betriebsdruck	3...6 bar
Wiederholgenauigkeit ca. empfohlene max. Taktzahl (abhängig von der Anwendung)	0,02 mm 35 Takte/min
Eigengewicht	13,0 kg
Max. anzuhängende Masse (an Frontplatte, in allen Einbaulagen)	5,0 kg

Zubehör	Endlagendämpfungen	Positionsabfragen
HVE 2 Achse 1	ED 3	PA 4
HVE 2 Achse 2	ED 3	PA 5

Bestellangaben

Bestellnummer	Bezeichnung Handling HVE 2–Achse 1–Achse 2	Bemerkung
S-9322-20-001-4	Handling HVE 2-100-50	
S-9322-20-002-4	Handling HVE 2-100-100	
S-9322-20-003-4	Handling HVE 2-200-50	
S-9322-20-004-4	Handling HVE 2-200-100	
S-9322-20-101-4	Handling HVE 2-100-50-S	spiegelbildliche Version
S-9322-20-102-4	Handling HVE 2-100-100-S	spiegelbildliche Version
S-9322-20-103-4	Handling HVE 2-200-50-S	spiegelbildliche Version
S-9322-20-104-4	Handling HVE 2-200-100-S	spiegelbildliche Version

Technické údaje

Pohon	dvoučinný válec
Provozní tlak	3...6 barů
Opakovaná přesnost cca Doporučený max. počet cyklů (v závislosti na aplikaci)	0,02 mm 35 taktů/min
Hmotnost	13,0 kg
Max. zatížení (na čelní desku, v libovolné poloze)	5,0 kg

Příslušenství	Tlumení koncových poloh	Snímání police
HVE 2 osa 1	ED 3	PA 4
HVE 2 osa 2	ED 3	PA 5

Specifikace objednávky

Objednací číslo	Název Manipulátor HVE 2–osa 1–osa 2	Poznámka
S-9322-20-001-4	Manipulátor HVE 2-100-50	
S-9322-20-002-4	Manipulátor HVE 2-100-100	
S-9322-20-003-4	Manipulátor HVE 2-200-50	
S-9322-20-004-4	Manipulátor HVE 2-200-100	
S-9322-20-101-4	Manipulátor HVE 2-100-50-S	Zrcadlové provedení
S-9322-20-102-4	Manipulátor HVE 2-100-100-S	Zrcadlové provedení
S-9322-20-103-4	Manipulátor HVE 2-200-50-S	Zrcadlové provedení
S-9322-20-104-4	Manipulátor HVE 2-200-100-S	Zrcadlové provedení

Pneumatische Handhabungsgeräte HVE 3

Pneumatické manipulátory HVE 3

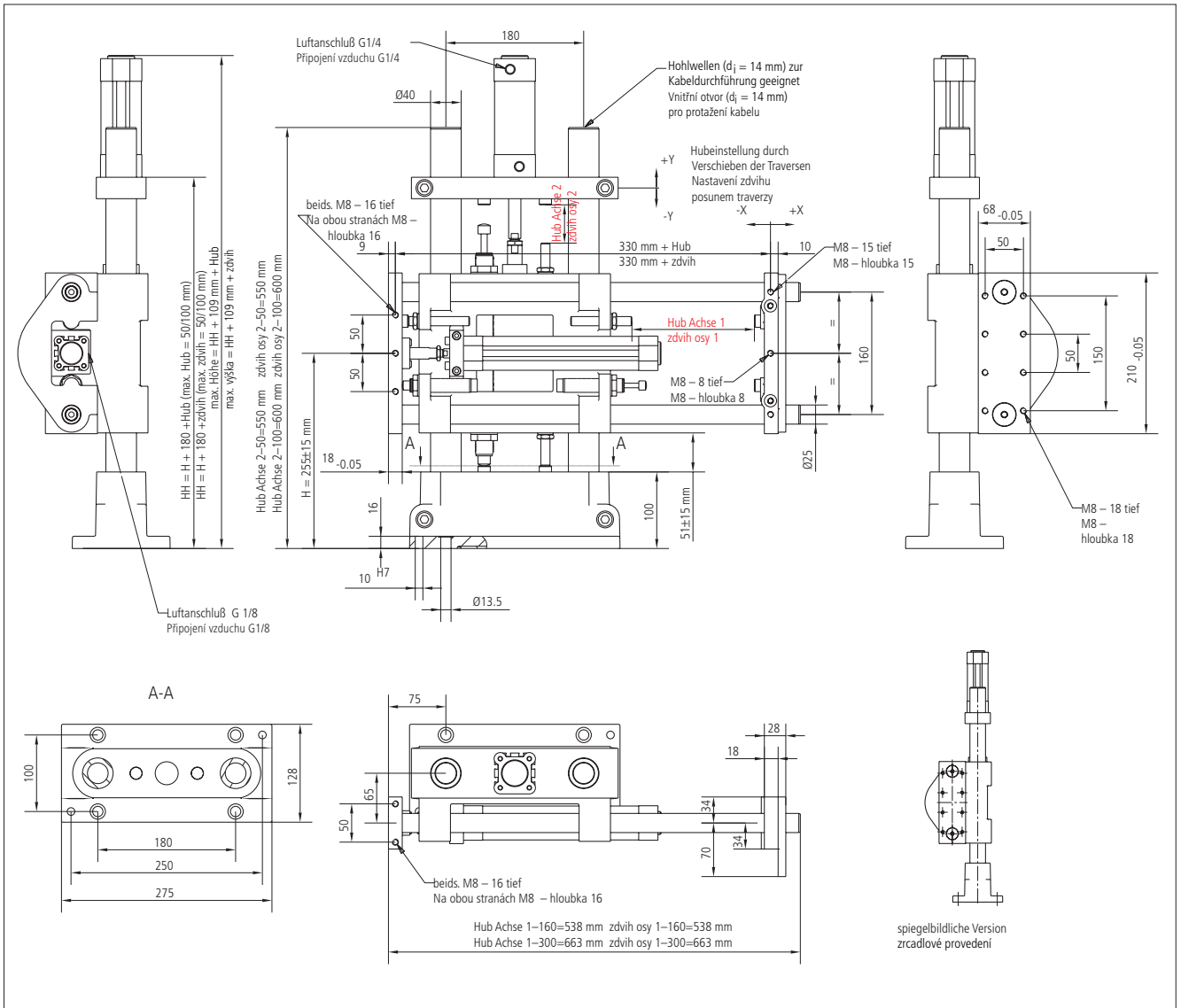

Technische Daten

Antriebe	doppelt wirkende Zylinder
Betriebsdruck	3...6 bar
Wiederholgenauigkeit ca. empfohlene max. Taktzahl (abhängig von der Anwendung)	0,02 mm 35 Takte/min
Eigengewicht	24,0 kg
Max. anzuhängende Masse (an Frontplatte, in allen Einbaulagen)	18,0 kg

Technické údaje

Pohon	dvoučinný válec
Provozní tlak	3...6 barů
Opakovaná přesnost cca Doporučený max. počet taktů (v závislosti na aplikaci)	0,02 mm 35 taktů/min
Hmotnost	24,0 kg
Max. zatížení (na čelní desku, v libovolné poloze)	18,0 kg

Zubehör	Endlagendämpfungen	Positionsabfragen
HVE 3 Achse 1	ED 3	PA 5
HVE 3 Achse 2	ED 4	PA 5

Příslušenství	Tlumení koncových poloh	Snímání pozice
HVE 3 osa 1	ED 3	PA 5
HVE 3 osa 2	ED 4	PA 5

Bestellangaben

Bestellnummer	Bezeichnung Handling HVE 3 – Achse 1 – Achse 2	Bemerkung
S-9322-30-001-4	Handling HVE 3-160-50	
S-9322-30-002-4	Handling HVE 3-160-100	
S-9322-30-003-4	Handling HVE 3-300-50	
S-9322-30-004-4	Handling HVE 3-300-100	
S-9322-30-101-4	Handling HVE 3-160-50-S	spiegelbildliche Version
S-9322-30-102-4	Handling HVE 3-160-100-S	spiegelbildliche Version
S-9322-30-103-4	Handling HVE 3-300-50-S	spiegelbildliche Version
S-9322-30-104-4	Handling HVE 3-300-100-S	spiegelbildliche Version

Specifikace objednávky

Objednací číslo	Název Manipulátor HVE 3 – osa 1 – osa 2	Poznámka
S-9322-30-001-4	Manipulátor HVE 3-160-50	
S-9322-30-002-4	Manipulátor HVE 3-160-100	
S-9322-30-003-4	Manipulátor HVE 3-300-50	
S-9322-30-004-4	Manipulátor HVE 3-300-100	
S-9322-30-101-4	Manipulátor HVE 3-160-50-S	Zrcadlové provedení
S-9322-30-102-4	Manipulátor HVE 3-160-100-S	Zrcadlové provedení
S-9322-30-103-4	Manipulátor HVE 3-300-50-S	Zrcadlové provedení
S-9322-30-104-4	Manipulátor HVE 3-300-100-S	Zrcadlové provedení

Pneumatische Handhabungsgeräte

DbYi a UjW_f`a Ubjdi `zhtfm

